



Manivelles E-BIKE en alliage d'aluminium forgé et usiné CNC série 7150.

Conçues pour une garde au sol maximale avec 2 longueurs au choix :

- 155mm
- 165mm

Manivelles compatibles avec les moteurs ayant un **axe cannelé ISIS**.

Q-Factor optimisé permettant la compatibilité avec la plupart des cadres et moteurs.

Compatibilité du modèle **OFFSET NARROW** :

- BROSE > Q-Factor de **187mm**
- BOSCH (Génération 2/4) > Q-Factor de **173.5mm**

7 couleurs d'anodisation au choix : bleu, orange, violet, noir, rouge, argent, bronze.

Poids : à partir de 472g

NOTE :

- Non Compatible avec les motorisations BOSCH de génération 3
- Outil pour le montage/démontage de l'extracteur – Référence HC107-09TS

NARROW EXP.VIEW

E BIKE
CRANKS

NON DRIVE SIDE CRANK ARM

155mm_HC107-16
165mm_HC107-19

E-BIKE EXTRACTION BOLT

HC107-04

E-BIKE CAPTIVE NUT

HC107-03

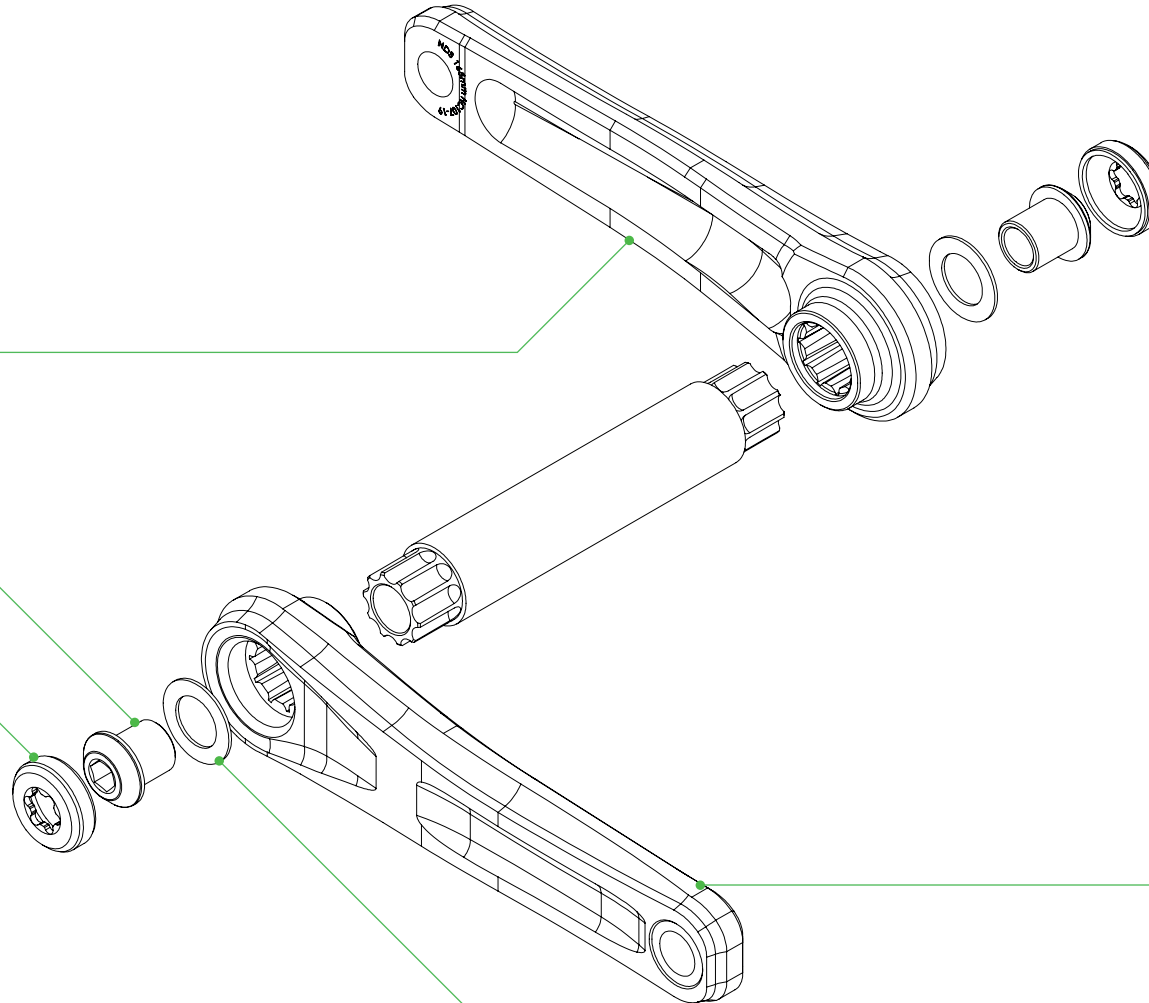

DRIVE SIDE CRANK ARM

155mm_HC107-17
165mm_HC107-20

E-BIKE WASHER

HC107-06

hope

NARROW OFFSET

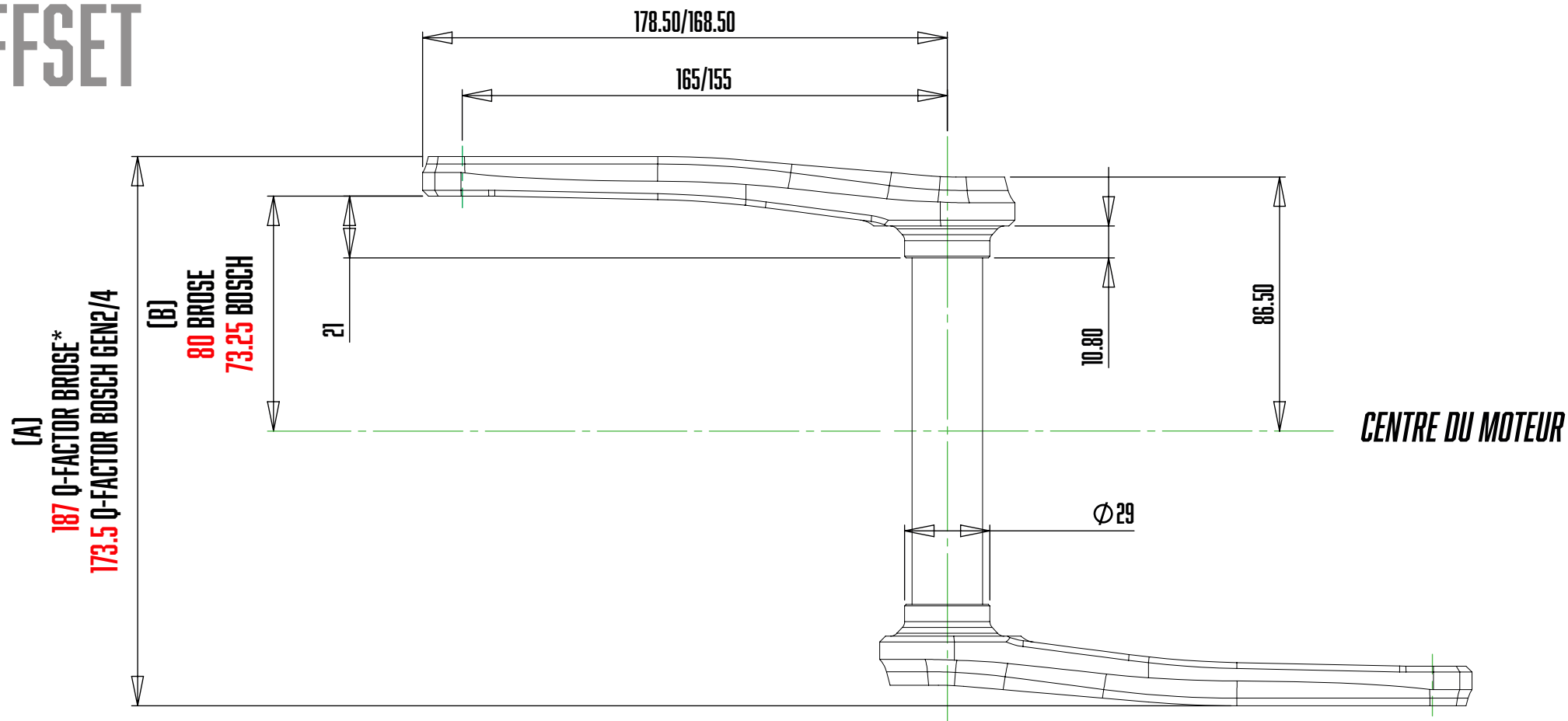

*CE MODÈLE DE MANIVELLES EST PLUS ADAPTÉ AUX MOTORISATIONS **BROSE**, PEUT ÉGALEMENT CONVENIR AUX MOTORISATIONS **BOSCH (GEN 2/4)** SI LE DÉGAGEMENT DES BASES DE CADRE EST SUFFISANT (Q-FACTOR ÉTROIT). (NON COMPATIBLE AVEC LES MOTORISATIONS BOSCH DE GÉNÉRATION 3)

SCHÉMA PERMETTANT DE VÉRIFIER LA COMPATIBILITÉ DE MONTAGE. LE DÉGAGEMENT DES BASES DE CADRES VARIENT D'UN FABRICANT À L'AUTRE ET MÊME D'UN MODÈLE À L'AUTRE. NOUS NE POUVONS PAS TESTER LE MONTAGE DES CES MANIVELLES SUR TOUS LES MODÈLES DE VÉLO. VEUILLEZ DONC VÉRIFIER LA COMPATIBILITÉ DE MONTAGE À L'AIDE DU SCHÉMA.

LE Q-FACTOR (A) ET LE DÉCALAGE PAR-RAPPORT AU CENTRE DE L'AXE (B) VARIENT SELON LE MODÈLE DE MOTEUR.

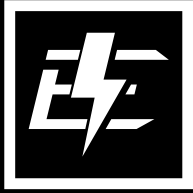

E.BIKE

HOPE TECHNOLOGY
(IPCO) Limited

Hope Mill, Calf Hall Road
Barnoldswick, Lancashire
BB18 5PX, United Kingdom

hope

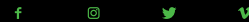

T: 01282 851400 E: info@hopetech.com W: hopetech.com



ATTENTION: VEUILLEZ LIRE ATTENTIVEMENT CETTE NOTICE AVANT D'INSTALLER VOS MANIVELLES!

La pratique du VTT peut être dangereuse. Ces instructions doivent être lues attentivement avant l'installation. Le non-respect de ces instructions avant d'installer et d'utiliser les composants Hope Technology peut entraîner des blessures graves ou fatales.

CONTENU DE LA BOÎTE

- Manivelle côté transmission
- Manivelle côté opposé transmission

OUTILS NÉCESSAIRES

Ne surestimez pas vos compétences mécaniques et techniques. Si vous n'êtes pas familier avec ce type d'installation, il est fortement conseillé de laisser monter votre pédalier par un mécanicien cycle compétent.

- Clé Allen de 8mm
- Clé dynamométrique avec embout 6 pans mâle de 8mm

GARANTIE HOPE

Tous les composants Hope Technology sont couverts pendant deux ans à compter de la date d'achat d'origine contre les défauts de matériaux et les vices de fabrication. Une facture d'achat sera demandée. Le produit doit être retourné au revendeur d'origine afin de traiter toute réclamation au titre de la garantie. Cette garantie ne couvre pas les conséquences d'une usure normale du produit, du non-respect de la notice d'utilisation ou des instructions de montage, d'une utilisation non conforme du produit, d'une chute, d'une modification quelconque du produit. Cette garantie n'affecte pas vos droits légaux.

hope | E.BIKE

CONTRÔLES PRÉLIMINAIRES

001_Vérifiez la compatibilité des manivelles avec l'axe du moteur. Ces manivelles sont équipées d'une interface cannelée ISIS comme on en trouve sur la plupart des moteurs Bosch, Brose et d'autres fabricants.

002_Consultez le schéma de montage et vérifiez le dégagement du cadre. Les exigences en matière de dégagement des bases d'un cadre varient d'un fabricant de vélo à l'autre et même d'un modèle à l'autre. Il est important que les manivelles ne touchent sur aucune partie du moteur ou du cadre.

MONTAGE DE LA MANIVELLE CÔTÉ TRANSMISSION

003_Nettoyez puis graissez légèrement la cannelure de l'axe du moteur. Graissez également le filetage à l'extrémité de l'axe du moteur.

004_Positionnez la manivelle sur la cannelure. Il devrait être possible d'aligner la manivelle dans la cannelure avant de positionner le boulon de serrage. A ce stade, la position angulaire de la manivelle sur la cannelure n'est pas importante.

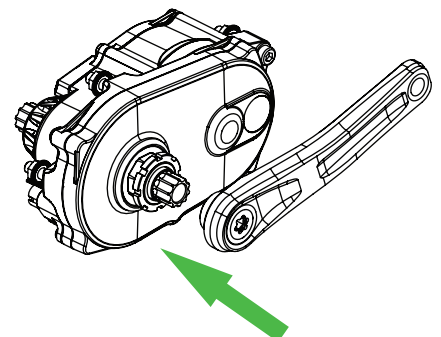

005_ À l'aide d'une clé Allen de 8 mm, vissez l'écrou de manivelle dans le filetage de l'axe. Faire attention de bien démarrer le filetage avant de le serrer à fond. L'écrou doit tourner librement et tirez la manivelle sur la première partie de la cannelure avec une résistance minimale.

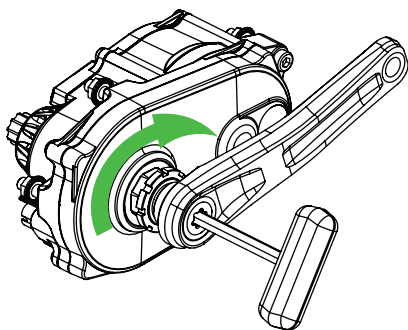

006_ Vissez complètement l'écrou de manivelle en insérant la manivelle sur la cannelure de l'axe. Plus la manivelle glisse loin sur la cannelure, plus il faudra de couple pour faire tourner l'écrou de manivelle. La manivelle s'arrêtera solidement contre l'épaule de l'axe lorsqu'elle sera correctement positionnée. Couple de serrage recommandé pour l'écrou de manivelle: **50 N.m**

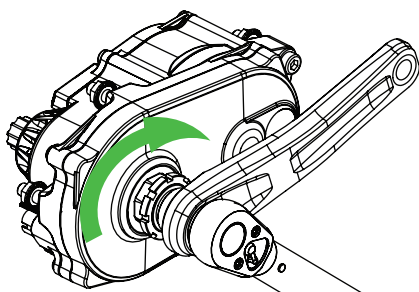

009_ À l'aide d'une clé Allen de 8 mm, vissez l'écrou de manivelle dans le filetage de l'axe. Veillez à ce que le filetage démarre correctement avant de le serrer à fond. Le boulon doit tourner librement et tirer la manivelle sur la première partie de la cannelure avec une résistance minimale.

010_ Vissez complètement l'écrou de manivelle en tirant la manivelle sur la cannelure de l'axe. Plus la manivelle est tirée loin sur la cannelure, plus il faudra de couple pour faire tourner l'écrou de manivelle. La manivelle s'arrêtera solidement contre l'épaule de l'axe lorsqu'elle sera correctement positionnée. Couple de serrage recommandé pour l'écrou de manivelle: **50 N.m**

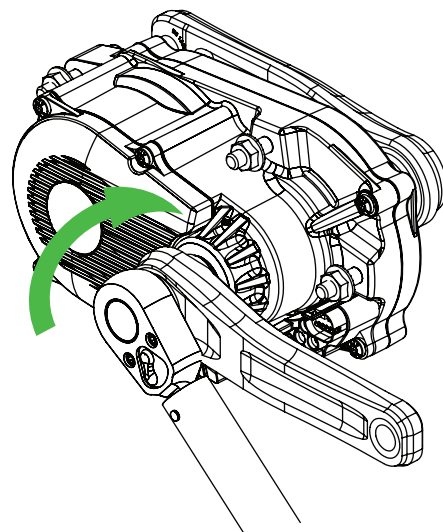

MONTAGE DE LA MANIVELLE CÔTÉ OPPOSÉ TRANSMISSION

007_ Nettoyez puis graissez légèrement la cannelure de l'axe du moteur. Graissez également le filetage à l'extrémité de l'axe du moteur.

008_ Positionnez la manivelle sur la cannelure de l'axe. Il devrait être possible d'aligner la manivelle dans la cannelure avant de positionner l'écrou de serrage. Attention à bien aligner la manivelle à **180°** par rapport à la manivelle côté transmission.

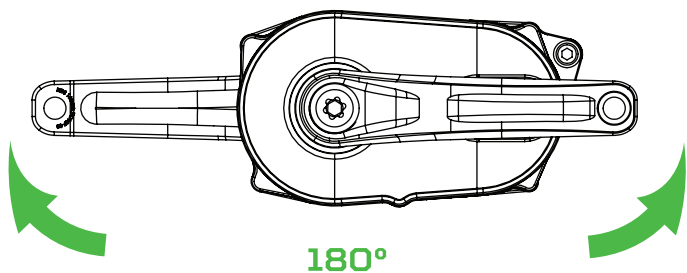

PROCÉDURE DE DÉSAMBLAGE (Procédure identique pour les 2 manivelles)

001_ À l'aide d'une clé Allen de 8 mm, tournez l'écrou intérieur de la manivelle dans le sens inverse des aiguilles d'une montre pour le desserrer.

002_ Tournez l'écrou dans le sens inverse des aiguilles d'une montre, il se desserrera et vous sentirez de la résistance lorsque la manivelle commencera à s'extraire de l'axe, continuez à tourner jusqu'à ce que la manivelle côté transmission se détache directement de l'axe.

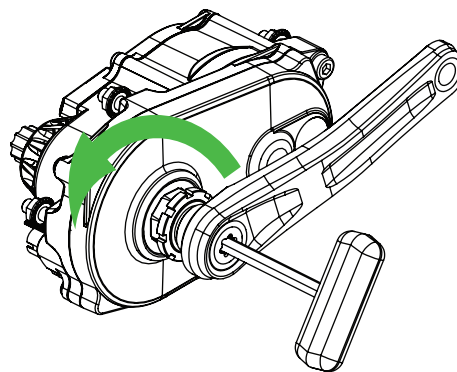

PLATEAU SPIDERLESS RR E-BIKE BO

Plateau montage direct

Écrou à créneaux

Manivelle côté transmission

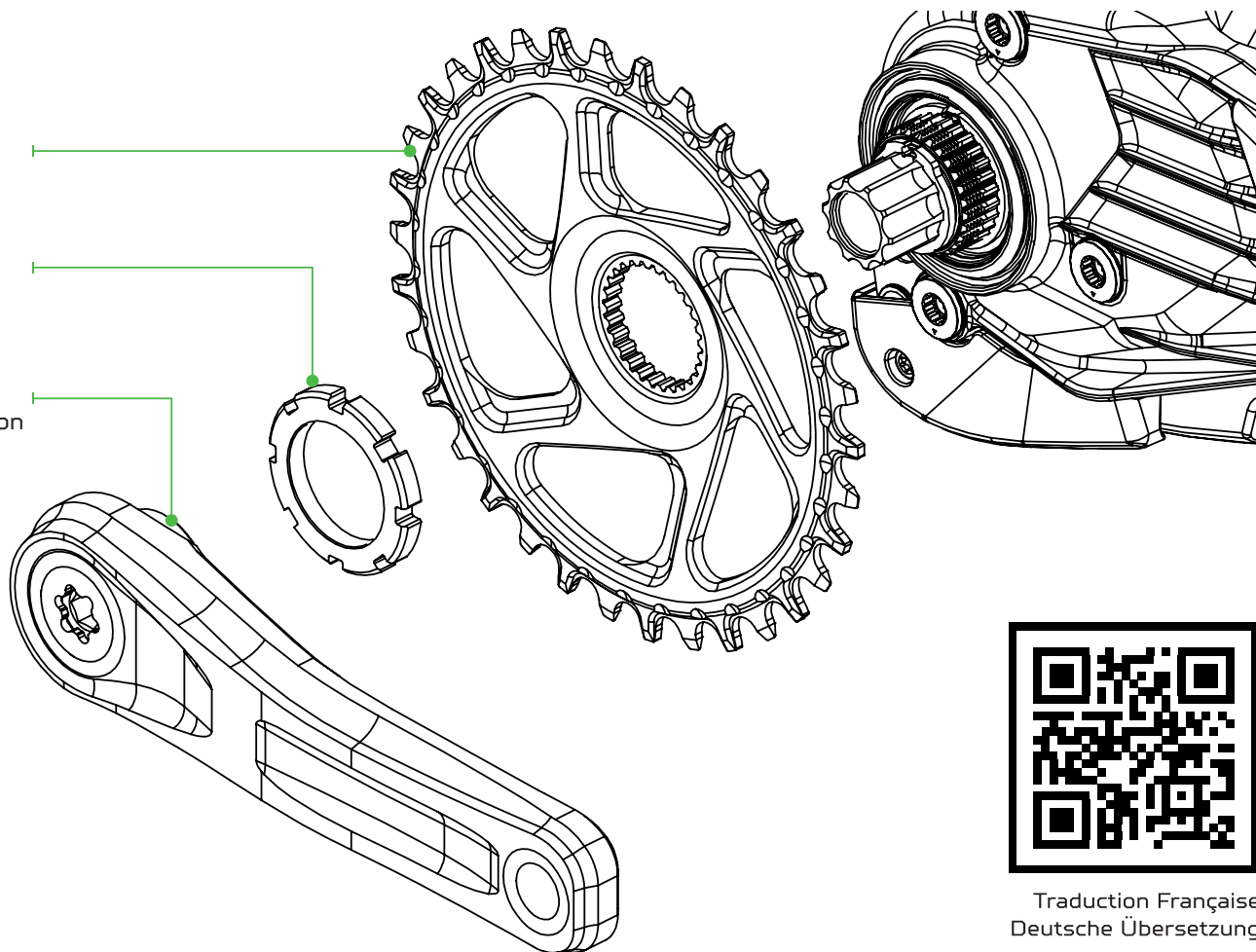

Traduction Française
Deutsche Übersetzung

INSTALLATION

- Ce plateau est compatible avec les moteurs **Bosch Performance Line CX 2020 (Gen4)** et suivants.
- Ce plateau Hope à montage direct donne une ligne de chaîne de **52mm, type BOOST**.
- Consultez la notice du **fabricant du moteur** pour le démontage et l'installation des plateaux ou étoiles de montage.
- Cette vue éclatée est fournie dans un but purement illustratif.
- L'outil Park Tool BBT-18 ou équivalent est nécessaire pour le démontage et/ou l'installation de l'écrou à créneaux.

INST013_FR: Instruction - Ebike spiderless chainring BO - V1



E.BIKE CHAINRINGS

[E.BIKE BO VERSION]

hope

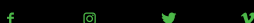

PLATEAU SPIDERLESS E-BIKE BR

Plateau montage direct

Écrou à créneaux

Manivelle côté transmission

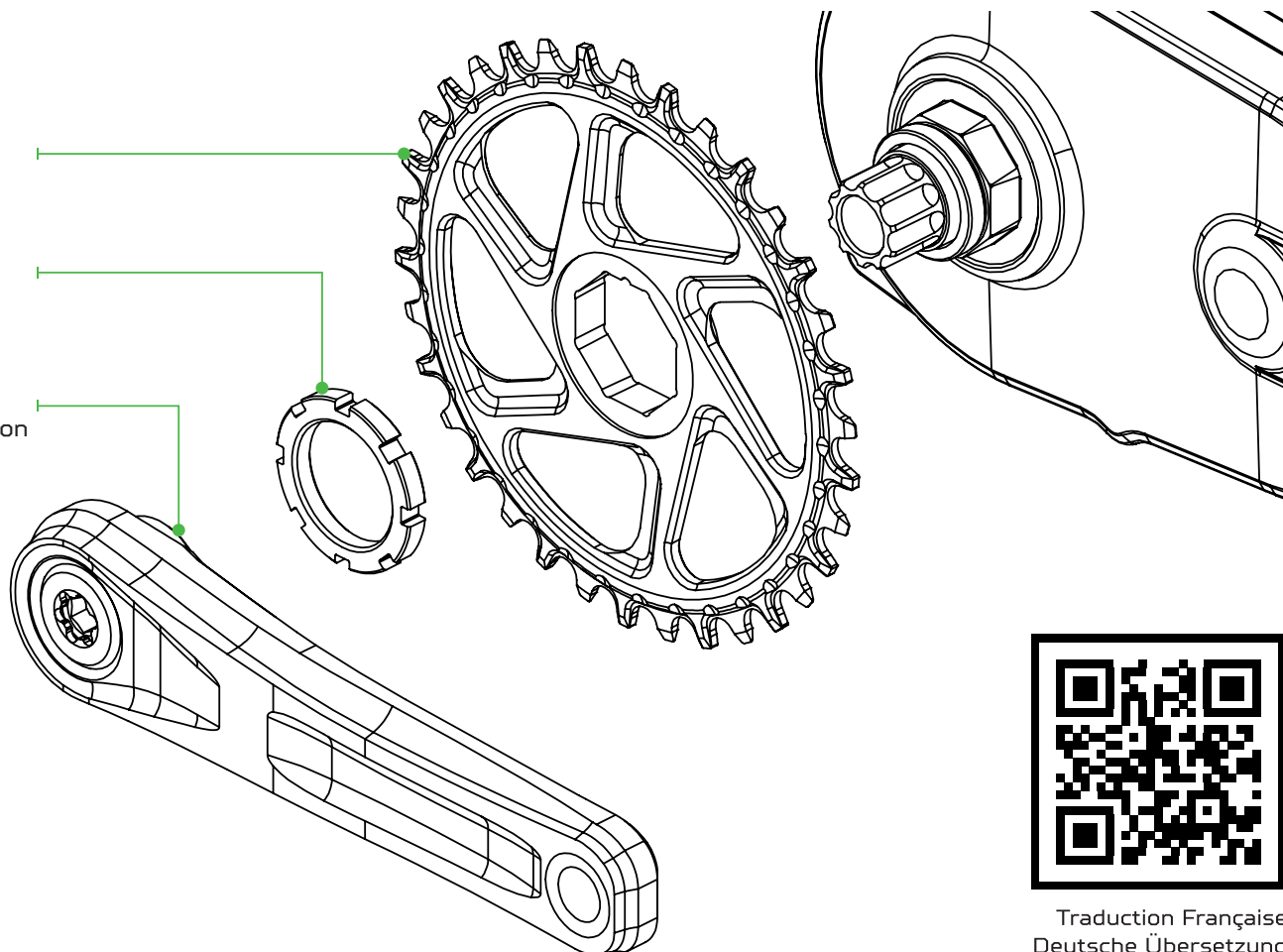

Traduction Française
Deutsche Übersetzung

INSTALLATION

- Ce plateau est compatible avec la gamme de moteurs **Specialized Turbo Levo**.
- Ce plateau Hope à montage direct donne une ligne de chaîne de **52mm, type BOOST**.
- Consultez la notice du **fabricant du moteur** pour le démontage et l'installation des plateaux ou étoiles de montage.

- L'outil Park Tool BBT-18 ou équivalent est nécessaire pour le démontage et/ou l'installation de l'écrou à créneaux.
- Un extracteur de roulement à deux branches et l'outil spécial Brose #S17530006 ou équivalent sont nécessaires pour le démontage du plateau.
- Cette vue éclatée est fournie dans un but purement illustratif.

INST014_FR: Instruction - Ebike spiderless chainring BR - V1

HOPETECH.COM



E.BIKE CHAINRINGS

[E.BIKE BR VERSION]