

		Rayons	Perçages	Description	Poids	Rayons G/D	
ROUES 700C	 6 Trous	Avant	COUDÉS	24H	PRO 5 Front Standard 100mm	860	284 / 286
					PRO 5 Front Boost 110mm	870	284 / 286
				28H	PRO 5 Front Standard 100mm	890	282 / 284
					PRO 5 Front Boost 110mm	900	282 / 284
				32H	PRO 5 Front Standard 100mm	920	286 / 288
					PRO 5 Front Boost 110mm	925	286 / 288
	 Centerlock	Arrière	DROITS	24H	PRO 5 Rear Standard 135mm	985	286 / 284
					PRO 5 Rear Boost 148mm	990	286 / 284
				28H	PRO 5 Rear Standard 135mm	1010	283 / 281
					PRO 5 Rear Boost 148mm	1015	283 / 281
				32H	PRO 5 Rear Standard 135mm	1040	289 / 286
					PRO 5 Rear Boost 148mm	1045	289 / 286
	 Centerlock	Avant	COUDÉS	24H	PRO 5 CL Front Standard 100mm	820	286 / 288
					PRO 5 CL Front Boost 110mm	825	286 / 288
				28H	PRO 5 CL Front Standard 100mm	845	285 / 287
					PRO 5 CL Front Boost 110mm	850	285 / 287
				32H	PRO 5 CL Front Standard 100mm	875	290 / 291
					PRO 5 CL Front Boost 110mm	880	290 / 292
Arrière		DROITS	24H	PRO 5 CL SP Front Standard 100mm	820	295 / 296	
				PRO 5 CL SP Front Boost 110mm	828	296 / 296	
		COUDÉS	24H	PRO 5 CL Rear Standard 135mm	965	286 / 284	
				PRO 5 CL Rear Boost 148mm	970	286 / 284	
			28H	PRO 5 CL Rear Standard 135mm	990	284 / 281	
				PRO 5 CL Rear Boost 148mm	995	284 / 281	
DROITS	32H	PRO 5 CL Rear Standard 135mm	1015	290 / 287			
		PRO 5 CL Rear Boost 148mm	1020	290 / 288			
DROITS	24H	PRO 5 CL SP Rear Standard 135mm	960	296 / 293			
		PRO 5 CL SP Rear Boost 148mm	965	296 / 293			

JANTES

Diamètre	Références	Description	Poids (g)	ERD (mm)
700C	WHSP077	RX24 24H Black	495	596
	WHSP079	RX24 28H Black	495	596
	WHSP078	RX24 32H Black	495	596

RX24 Avant :

Les roues Standard et Boost sont fournies avec les coupelles de 12mm.

RX24 Arrière :

Les roues Standard sont fournies avec les coupelles 12X142mm.

Les roues Boost sont fournies avec les coupelles 12X148mm.

Moyeux disponibles en 7 couleurs d'anodisation :

Rouge, Orange, Bleu, Violet, Argent, Noir, Bronze.



Tape et Valves Tubeless livrées dans la couleur des moyeux.

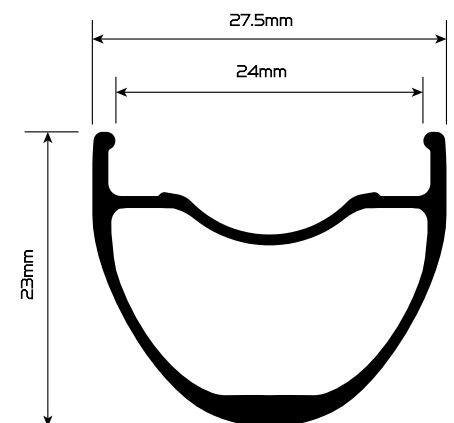

Largeur de pneu recommandée: 30 - 64mm



Poids maximal recommandé (vélo + pilote): 130 kg

ROUES

			Rayons	Perçages	Description	Poids	Rayons G/D
700c	 Centerlock	Avant	DROITS	24H	PRO 5 Standard 100mm	704	277 / 280
					PRO 5 Boost 110mm	710	277 / 280
		Arrière	SAPIM CX-RAY	24H	PRO 5 Standard 142mm	842	280 / 277
					PRO 5 Boost 148mm	850	280 / 277

JANTES

Diamètre	Références	Description	Poids (g)	ERD (mm)
700c	WHSP062	Jante RD40 Carbone Avant	429	563
700c	WHSP063	Jante RD40 Carbone Arrière	429	563

Moyeux Pro 5 Straight-Pull
24 Rayons Sapim CX-Ray pour une résistance exceptionnelle

RD40 Avant :

Les roues Standard et Boost sont fournies avec les coupelles de 12mm.

RD40 Arrière :

Les roues Standard sont fournies avec les coupelles 12X142mm.

Les roues Boost sont fournies avec les coupelles 12X148mm.

Moyeux disponibles en 7 couleurs d'anodisation :
Rouge, Orange, Bleu, Violet, Argent, Noir, Bronze.



Tape et Valves Tubeless livrées dans la couleur des moyeux.

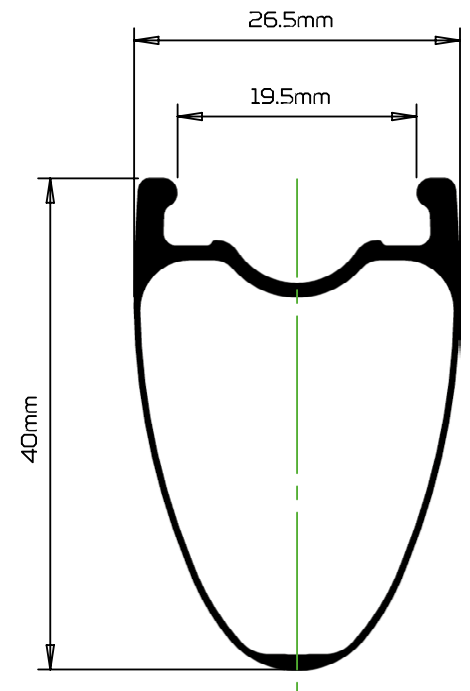

Largeur de pneu recommandée: 25 - 34mm



Poids maximal recommandé (vélo + pilote): 130 kg