



Potence usinée à partir d'un bloc d'aluminium 2014 T6

Usinage optimal entre légèreté et rigidité.

7 couleurs d'anodisation au choix : bleu, orange, violet, noir, rouge, argent, bronze. Vis de serrage en acier inoxydable.

Largeur de serrage : 56mm

Diamètre de pivot : 1"1/8

Couple de serrage recommandé : 5N.m

Poids : 121g (35mm - Ø35mm)

DIMENSIONS

Diamètre de serrage	Ø 31.8mm
Angle	0°
Longueur	32 / 40 / 50mm
Diamètre de serrage	Ø 35mm
Angle	0°
Longueur	35 / 40 / 50mm

TRAIL STEM

32mm Reach_Ø31.8mm Bar

Tapered Head
Cap Screw
M5x16 (x2)

Ø31.8 Front
Clamp x2
STSP051

32mm Reach
Ø31.8 Bar
STSP047

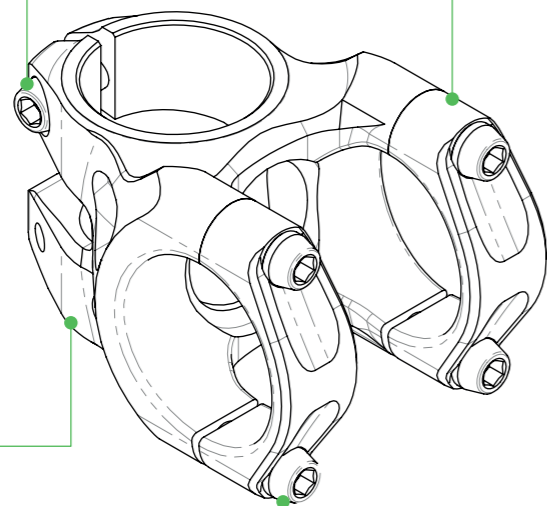

Tapered Head
Cap Screw
M5x20 (x4)

TRAIL STEM

40mm Reach_Ø31.8mm Bar

Tapered Head
Cap Screw
M5x16 (x2)

Ø31.8 Front
Clamp x2
STSP051

40mm Reach
Ø31.8 Bar
STSP046

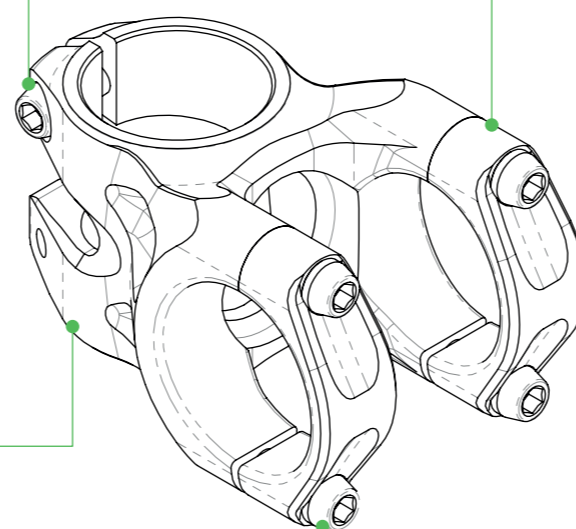

Tapered Head
Cap Screw
M5x20 (x4)

TRAIL STEM

50mm Reach_Ø31.8mm Bar

Tapered Head
Cap Screw
M5x16 (x2)

Ø31.8 Front
Clamp x2
STSP051

50mm Reach
Ø31.8 Bar
STSP053

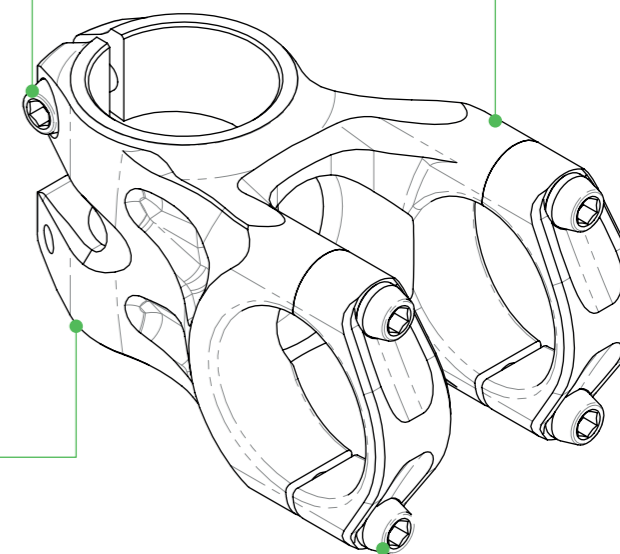

Tapered Head
Cap Screw
M5x20 (x4)

TRAIL STEM

35mm Reach_Ø35mm Bar

Tapered Head
Cap Screw
M5x16 (x2)

Ø35 Front
Clamp x2
STSP052

35mm Reach
Ø35 Bar
STSP050

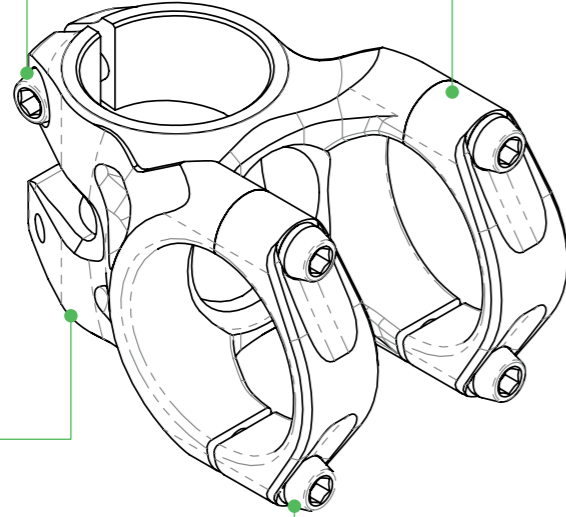

Tapered Head
Cap Screw
M5x20 (x4)

TRAIL STEM

40mm Reach_Ø35mm Bar

Tapered Head
Cap Screw
M5x16 (x2)

Ø35 Front
Clamp x2
STSP052

40mm Reach
Ø35 Bar
STSP049

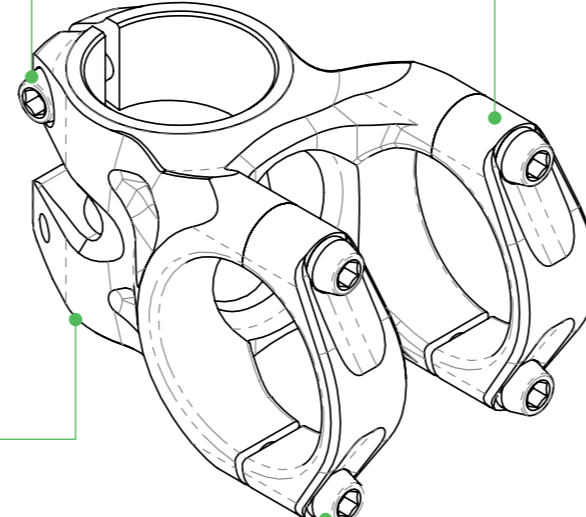

Tapered Head
Cap Screw
M5x20 (x4)

TRAIL STEM

50mm Reach_Ø35mm Bar

Tapered Head
Cap Screw
M5x16 (x2)

Ø35 Front
Clamp x2
STSP052

50mm Reach
Ø35 Bar
STSP048

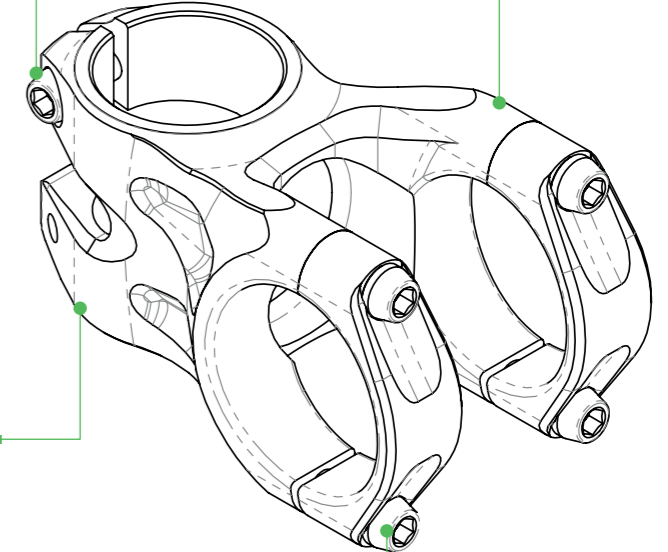

Tapered Head
Cap Screw
M5x20 (x4)



HOPETECH.COM

hope

ATTENTION: LIRE IMPÉRATIVEMENT AVANT D'INSTALLER VOTRE POTENCE!

La pratique du cyclisme peut être dangereuse. Cette notice doit être entièrement lue avant l'installation du produit. Le fait d'ignorer la notice et conseils de montage peut entraîner des blessures graves ou même fatales.

CONTENU DE LA BOÎTE

- Potence · 4 vis M5x20 · 2 vis M5x16

OUTILLAGE NÉCESSAIRE

- Clef Allen ou embout 4mm · Clef dynamométrique

SPÉCIFICATIONS DU PRODUIT

En fonction du modèle de potence:

- Diamètre de bride du cintre: Ø31.8mm - Ø35mm
- Longueur: 32mm - 35mm - 40mm - 50mm
- Angle: 0°
- Diamètre du tube de direction: Ø1 1/8" (Ø28.6mm)

GARANTIE HOPE

Tous les produits Hope Technology sont garantis 2 ans à partir de la date d'achat contre les vices de fabrication. Une facture d'achat sera demandée. Tout produit défectueux peut être retourné à son lieu d'achat ou à Hope. Un bon de retour devra être joint, il est téléchargeable dans la rubrique "tech support" de notre site internet. La garantie ne couvre pas les conséquences d'une usure normale du produit, du non-respect de la notice d'utilisation ou des instructions de montage, d'une utilisation non conforme du produit, d'une chute, d'une modification quelconque du produit. Cette garantie n'affecte pas vos droits légaux.

hope | 

VÉRIFICATIONS PRÉLIMINAIRES

001 Assurez-vous que le pivot soit coupé proprement, de niveau et débarrassé de bavures (à l'intérieur et à l'extérieur). Une fois installé au-dessus de tous les éléments du jeu de direction et des éventuelles entretoises, la partie supérieure du pivot de direction doit se situer de 2 à 3mm au-dessous de la partie supérieure de la potence (jeu de compression). Ceci correspond à une partie exposée du tube de direction de 37 à 38mm au-dessus du jeu de direction et entretoises. **Voir Figures A et B.**

002 Assurez-vous que le pivot de direction est sec et propre, pas de graisse !

003 Retirez toutes les vis de la potence et appliquez une petite quantité de graisse sur les filetages et sous la tête de la vis. Si vous utilisez un kit de visserie titane, il est préférable d'utiliser de la graisse au cuivre (type anti-seize, Ti-Prep)

Fig_A

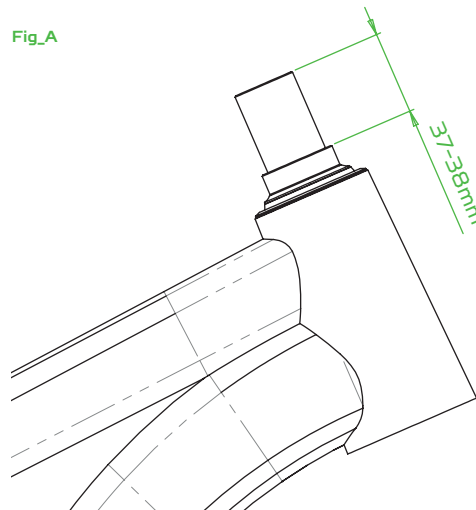

INSTALLATION

001_Assurez-vous que l'inscription laser pointe vers le haut, glissez la potence sur le pivot de fourche jusqu'à ce qu'elle rentre en contact avec le support. Les vis de serrage du pivot de direction doivent être dévissées ou retirées pour permettre à la potence de glisser facilement.

002_Installez le bouchon de potence et sa vis de compression et réglez la précharge du jeu de direction en suivant les indications du fabricant. Habituellement jusqu'à élimination du jeu mais en gardant une rotation en douceur. **Voir Figure B.**

Fig_B

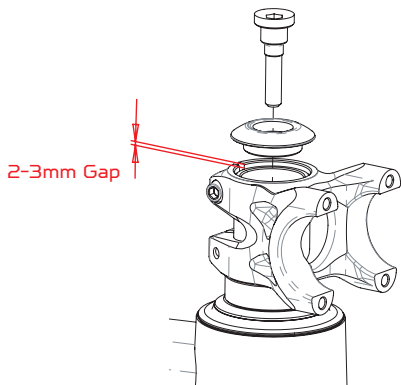

003_Réinstallez les 2 vis de serrage du pivot de direction (graissées) et serrez-les légèrement. Lorsque vous êtes satisfait de l'orientation de la potence (en ligne avec la roue avant !), serrez les 2 vis de serrages au couple de serrage recommandé de **5N.m**. Alternez entre les deux vis jusqu'à obtention du couple désiré. **Voir Figure C.**

NOTE: Le cintre peut être mis en position pour faciliter l'alignement de la potence.

Fig_C

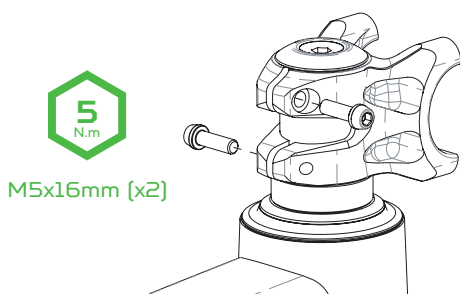

M5x16mm (x2)

004_Positionnez le cintre et les 2 brides de serrage, insérez d'abord les 2 vis de serrage supérieures (préalablement graissées) et serrez-les légèrement. Lorsque vous êtes satisfait de l'inclinaison de votre cintre, serrez les 2 vis au couple de serrage recommandé de **5N.m**. Serrez les vis alternativement jusqu'à obtention du couple désiré. **Voir Figure D.**

Vérifiez qu'il existe bien un espace entre la partie inférieure de la bride du cintre et la potence. **Voir Figure E.**

Fig_D

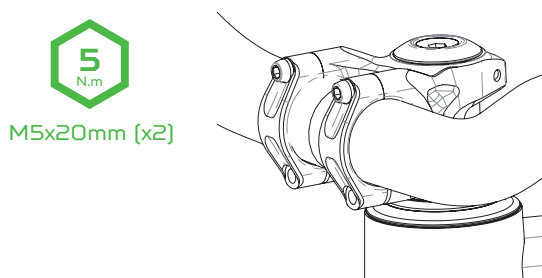

M5x20mm (x2)

Fig_E

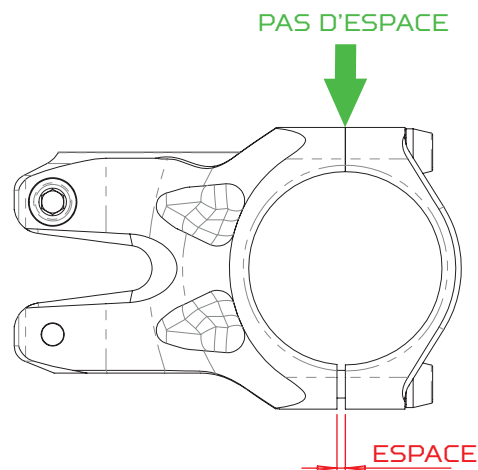

005_Installez les 2 vis de serrage inférieures et serrez les alternativement au couple de serrage de **5N.m**. **Voir Figure F.**

NOTE: Les potences Hope utilisent de la visserie Inox classe 6.8. **Ne pas** les remplacer par de la visserie de qualité inférieure..

Vous pouvez utiliser la visserie titane Hope vendue en option. Il s'agit de vis de qualité Ti 6Al-4V, **ne pas** utiliser de vis de qualité inférieure.

Ne pas utiliser de vis plus courtes. La totalité du filetage doit être en prise.

Fig_F

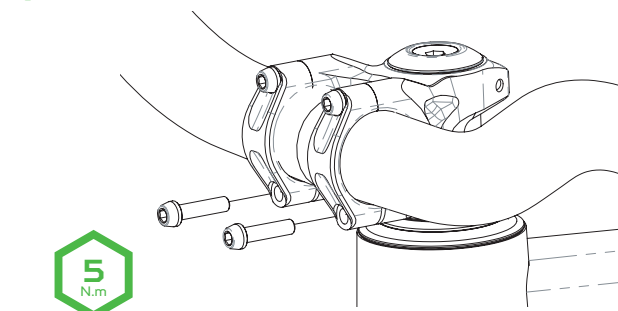

M5x20mm (x2)

ENTRETIEN

- Vérifiez régulièrement le bon serrage de la visserie. Prenez cependant garde à ne pas serrez au-delà du couple recommandé !
- Il est conseillé de graisser de temps en temps l'ensemble des vis de fixation.
- Effectuez périodiquement une inspection visuelle de l'ensemble des éléments la potence en recherchant toutes traces suspectes d'endommagement ou de fissures (particulièrement après une grosse chute).

NOTES:



INST047_FR: Instruction - TR Stem - V1