

Étrier X2 symétrique usiné dans un bloc d'aluminium 2014 T6

Anodisation noire uniquement

Gravure Laser

2 pistons en résine phénolique de 22mm de diamètre (HBSP235)

Entraxe de fixation : 50mm

Poids : 99g (avec plaquettes)



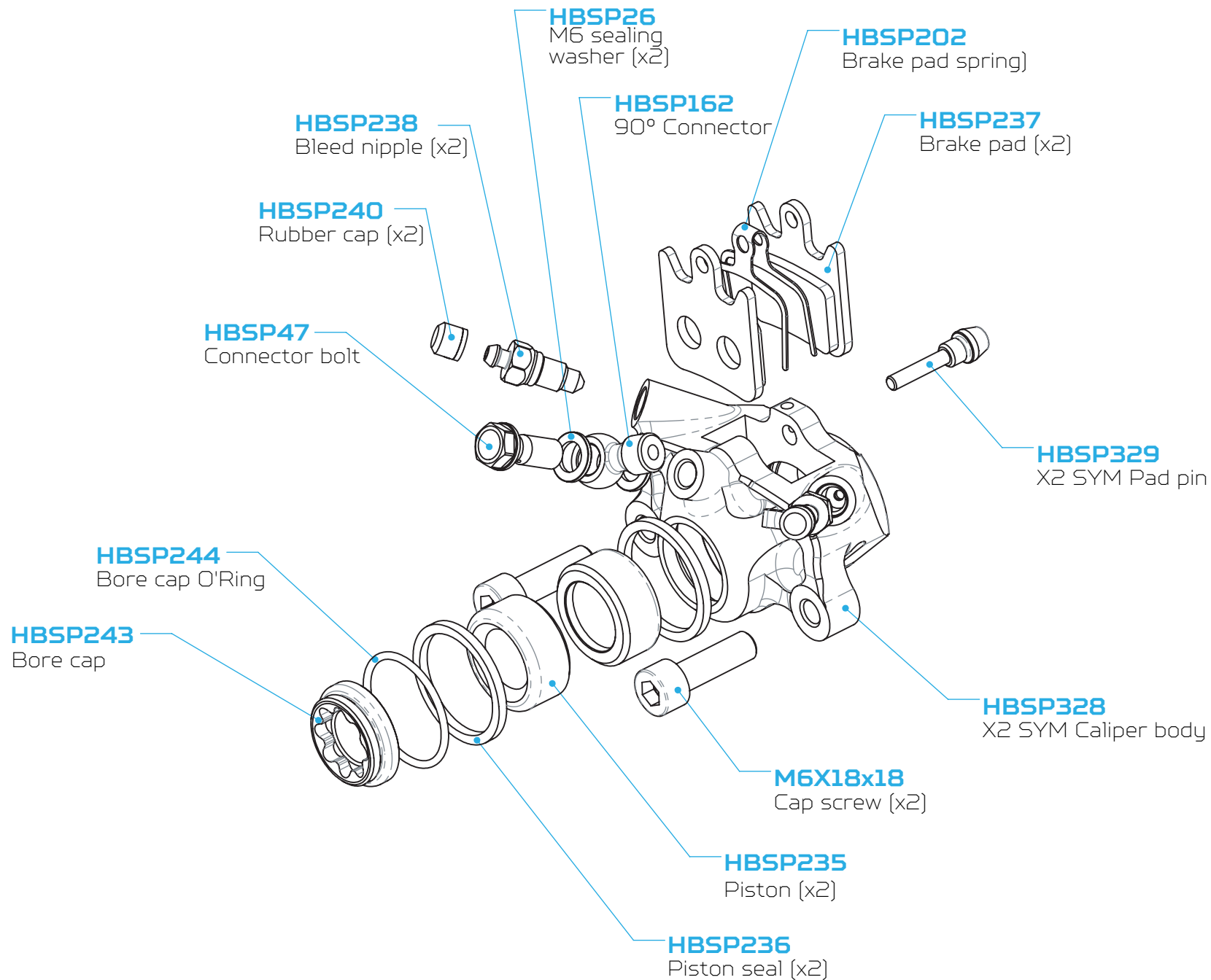

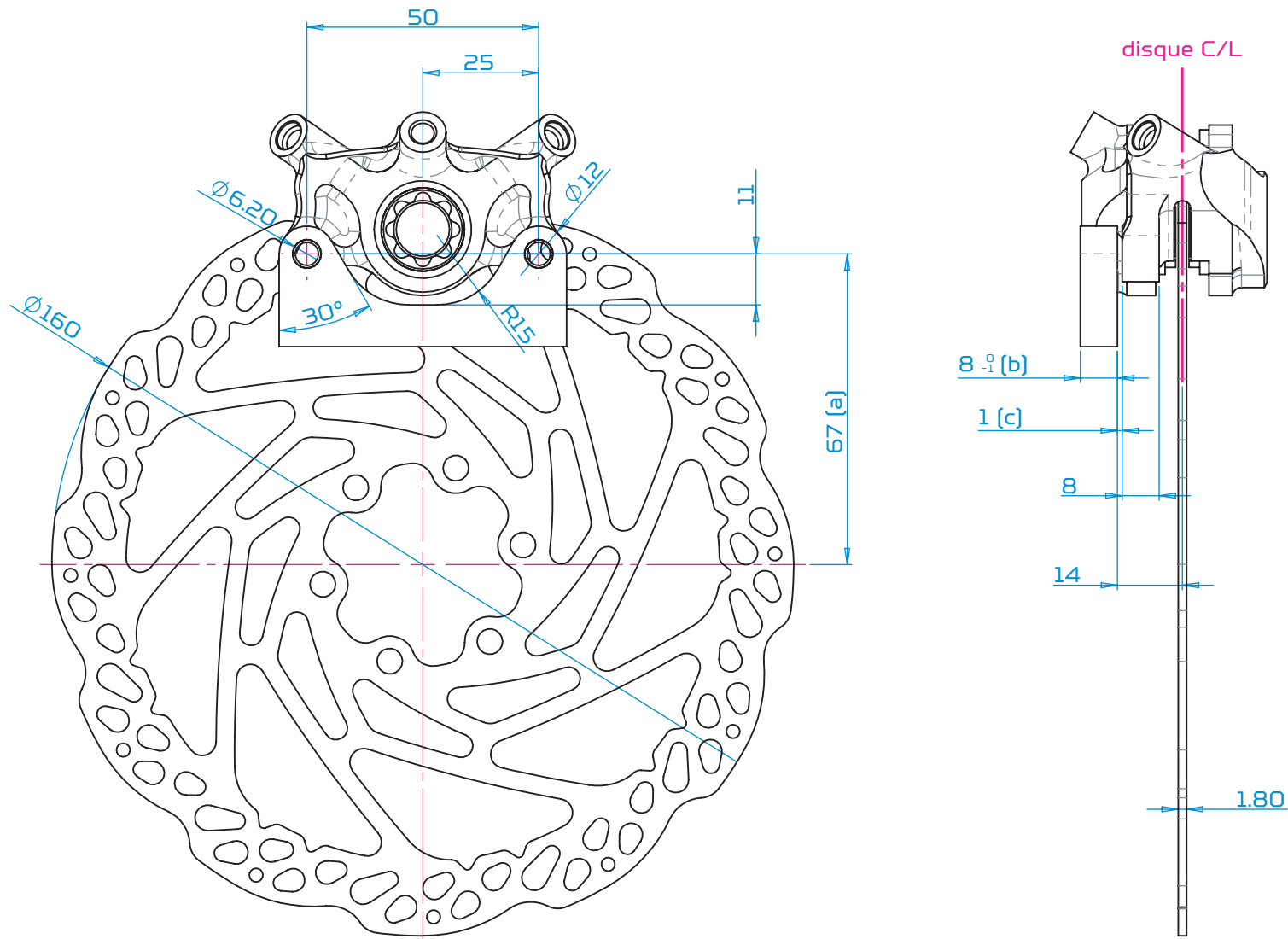

(a) : Pour un diamètre de disque de 180mm, la dimension doit être de 77mm

(b) : Épaisseur de la patte du cadre 8mm

(c) : Réglage latéral de 1mm, utiliser des cales d'épaisseur